

Заказываю следующие инструменты для обработки профилей из ПВХ для система:	
номера профилей	

Укажите положение профиля на столе пилы

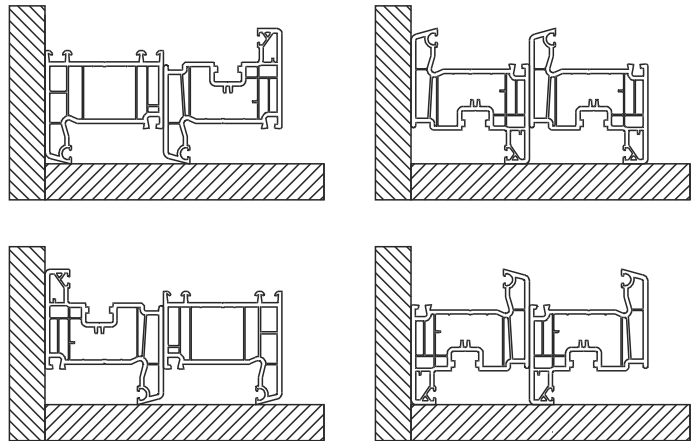

Пила для профилей

Производитель:	
Тип:	
год производства:	
серийный номер:	

правый стол - чертеж

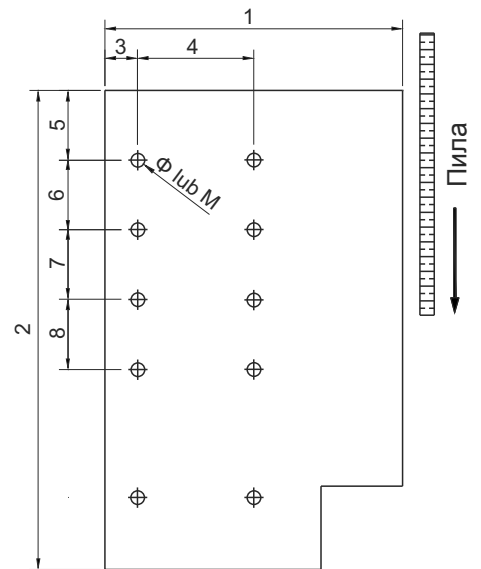

Тип крепления

Винтовое	
Шпильки (Пальцы)	
Магниты	
Другие	
отсутствие	

Размеры [мм]

1	6
2	7
3	8
4	Φ
5	M

Дополнительные данные:

--

Бизнес: Номер НДС / VAT EU Адрес: тел. / факс: E-mail:		ПЕЧАТЬ/ПОДПИСЬ
--	--	----------------